

ACCESORIOS



MARTILLO DE BASE HUECA



PERFORADORA



KIT EXTRACTOR

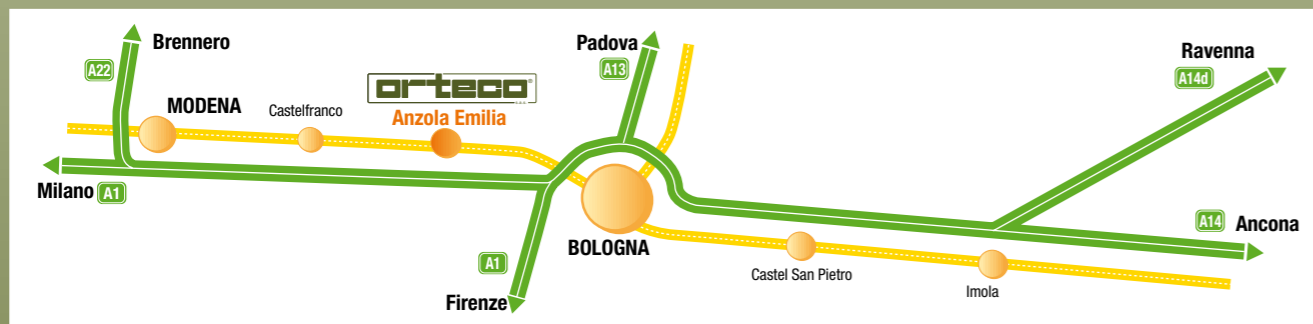

SMART
600
800



“TECNOLOGIA &
POTENZA
a portata di mano”

El hincaposte ORTECO SMART sobre orugas ha sido diseñado y construido para realizar el trabajo de hincado des postes en el mejor de los casos.

La pesada mas ligera y las soluciones tecnicas adoptadas apuntan a reducir los costos y, disminuyendo el consumo y el ruido, a proteger el medio ambiente.



SMART

MAQUINA HINCAPOSTES SOBRE ORUGA



Via 2 Giugno, 19 • 40011 Anzola Emilia (Bo) • Italia
Tel. +39 051 731051 • Fax +39 051 731925
E-mail: orteco@orteco.com • Internet: www.orteco.com



VISTA POSTERIOR

La disposición de los tubos de aceite a presión detrás de la estructura principal constituye un elemento de seguridad para el operador en el caso de escape de aceite hidráulico a presión.



MOTOR CON AISLAMIENTO ANTIRUIDO

Las máquinas hincapostes ORTECO poseen motores a prueba de ruido de excelente calidad que cumplen con las más severas normas Europeas de contaminación (silenciadores antipartícula pueden ser colocados a pedido).



CONTROLES

La máquina hincapostes ORTECO de la línea SMART ha sido diseñada poniendo particular atención en la seguridad del operador y en la ergonomía, por este motivo los controles de traslación se encuentran separados de los controles de la máquina hincapostes.



TRANSPORTE

En la posición de transporte la máquina hincapostes ORTECO tiene dimensiones reducidas, lo cual permite su carga en la caja de los camiones sin problemas.



DATOS TECNICOS

MODELO:		600SC	800SC
Potencia martillo	joule	600	830
Golpes por minuto	n.	650/1000	680/720
Inclinación		standard	standard
Predisposición extractor		standard	standard
Instalacion idraulica suplementaria		standard	standard
Motor diesel HATZ		2L41C	2L41C
Arranque eléctrico	volt	12	12
Ruido martillo	dbA	112	112
Potencia (a 3000 RPM)	Kw (CV)	21,3 (29)	21,3 (29)
Presión de funcionamiento	Mpa	15	15
Portata olio	dm ³ /min	75	75
Capacidad hidráulica del tanque	dm ³	110	110
Capacidad Tanque carburante	dm ³	50	50
Peso total	kg	2850	3000

El constructor se reserva el derecho de modificar las características técnicas mencionadas anteriormente sin previo aviso. Las fotos pueden mostrar accesorios no estándar.

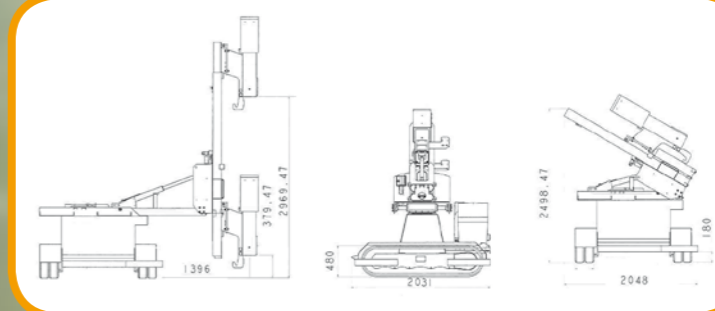

VERTICALIDAD

La columna vertical puede ser posicionada hidráulicamente para obtener la colocación vertical de los postes tanto en subida como en bajada.